



Scegli  
di Scegliere



# Scegli di Scegliere

Le Aziende Italiane	4
Il Valore dell'impegno nelle aziende	6
La proposta Unica di valore	8
La Sostenibilità e la Circolarità	10
Il Vivere sereni e protetti	12
L'Affidabilità delle Consegne	14
La gamma completa dei Prodotti	16
La Garanzia e la Durata	44
L'Assistenza tecnica e risolutiva	46
La Formazione continua	48
Il Marketing e la Comunicazione	50





# Le aziende

**Da 44 anni al Tuo servizio per garantire la sicurezza, il confort e la bellezza della Tua casa**

Nikita, azienda di proprietà familiare, opera nel mercato dei serramenti in **PVC dal 1981**, anno in cui Nicola Di Medio inizia a produrre in modo pioneristico finestre con profili in PVC.

Costruito il primo capannone industriale a Pennapiedimonte, in provincia di Chieti, ai piedi del versante orientale della Maiella, negli anni ha sviluppato una struttura aziendale dotata di macchinari **tecnologicamente all'avanguardia** e di personale qualificato, in grado di rispondere alla sempre crescente richiesta del mercato.

## Aziende Italiane di Successo

Lo stabilimento produttivo principale è ubicato a Filetto, su una collina del Chietino in Abruzzo e si estende su un'area di 32.500 mq, di cui 10.000 coperti. A pochi chilometri di distanza, nella zona industriale di Arielli (Chieti), si trova l'altro insediamento produttivo su un'area di 9.000 mq.

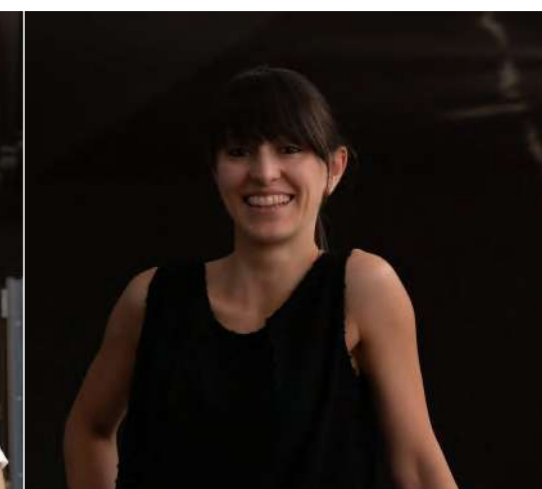

# Il valore

## Il Valore dell'Impegno nelle Aziende

Raccogliere un'idea, quando le circostanze intorno a te portano a desistere, crederci e lavorarci è stato lo stimolo che ha guidato questa famiglia e le loro aziende.

La perseveranza di un uomo, la capacità di trasmettere i propri sogni e i propri ideali ai figli e l'impegno quotidiano nella propria attività, hanno fatto sì che la grande capacità imprenditoriale, tutta italiana, continui ogni giorno a produrre i suoi frutti.

### “Capitale Umano” genera “Capitale Economico”

La produttività annuale si è attestata a oltre 100.000 pz. finestre ed è certamente un indicatore importante, ma il “valore aggiunto” va ben oltre la quantità di lavoro svolto. L'operato sta contribuendo al successo complessivo delle aziende, al miglioramento dei processi e soprattutto, alla crescita delle persone che si circondano intorno.

Il “valore aggiunto” non si tratta solo di risultati economici ma è un approccio innovativo ad un problema, un miglioramento nei processi interni, una nuova visione strategica e anche la capacità di far crescere i propri collaboratori.

Si tratta di pensare a lungo termine, di guardare oltre il presente per costruire qualcosa di più solido e duraturo.

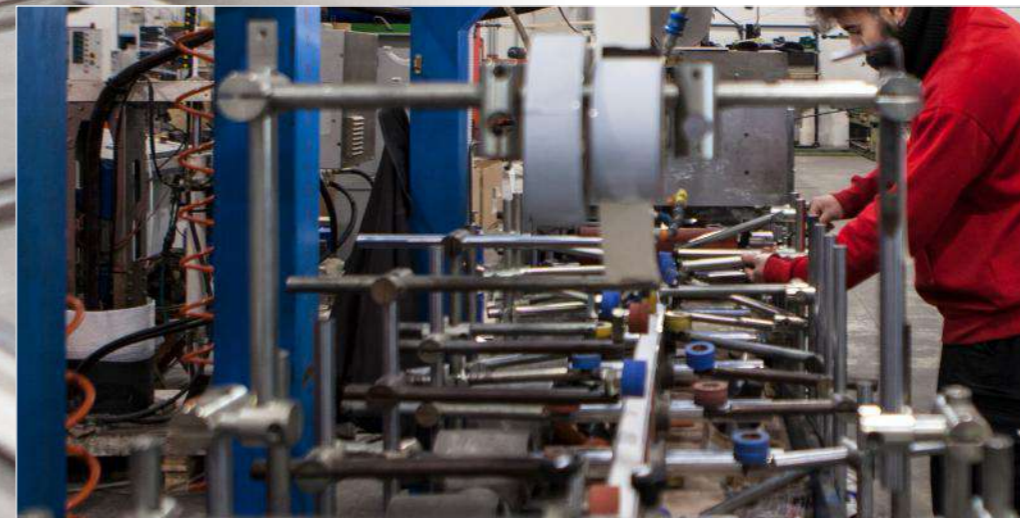

# La proposta

## La Proposta Unica di Valore

Il sistema unico di nikita offre un nuovo standard in tema di energia, sicurezza, automazione e design, per un'architettura moderna e orientata al futuro. Una tecnologia intelligente, che aumenta la sensazione di sicurezza, un'adeguata combinazione di materiali che garantisce un perfetto isolamento termico e acustico e una durata **pressoché illimitata**.

Le finestre Nikita vi offrono svariate possibilità di rendere la vostra abitazione più attraente e piacevole alla vista e di ottimizzare anche il livello tecnico, contribuendo in tal modo alla **difesa del suo valore**.

## Scelta di Qualità e Design Esclusivo

Le linee architettoniche snelle incrementano la superficie vetrata della finestra apportando una maggiore quantità di luce, una maggiore luminosità e un'atmosfera più gioiosa.

Elementi di design capaci di esprimere lo stile e la personalità di chi li sceglie.

**Sintesi tra innovazione dei materiali, meccaniche di precisione e avanzati sistemi di sicurezza.**

**nikita**  
La finestra in PVC



**SCHÜCO**  
PVC PARTNER



# L'ambiente

## La Sostenibilità e la Circolarità

Alla base dei sistemi in PVC una filosofia circolare con le quattro fasi del ciclo di vita del PVC, dal profilo estruso fino al riciclo necessario a generare nuovi infissi, sottolineando l'importanza imprescindibile della sostenibilità come pilastro fondante per un'edilizia più ecologica.

### Produzione pulita e sicura

Il PVC ha un ciclo produttivo pulito, non emette esalazioni nocive, non contiene sostanze tossiche e la presenza del sale, materiale ignifugo, la rende autoestinguente in quanto rallenta la propagazione della fiamma.

### Prodotto eco-compatibile

I prodotti realizzati con il PVC sono riciclabili per produrre altri oggetti o profili dello stesso materiale.

### Risparmio energetico

Il PVC è un ottimo isolante termico. La finestra realizzata con profili in PVC non disperde il calore e pertanto determina un basso consumo energetico, con benefici anche in termini di inquinamento atmosferico.

### Isolamento acustico

I fastidiosi e assordanti rumori della frenetica vita quotidiana, a certe intensità e durata, possono avere conseguenze negative per l'organismo umano.

Il valore di abbattimento acustico di una finestra viene indicato con la sigla  $R_w$  ed è espresso in decibel (dB).

Quanto più questo valore è alto, migliore sarà la coibentazione della finestra.

### Resistenza agli agenti atmosferici

Il PVC è un materiale che non assorbe acqua. I profili in PVC utilizzati per la costruzione delle finestre vengono saldati a caldo negli angoli, conferendo all'infisso una solida barriera contro le infiltrazioni di acqua, aria e polvere.

Il cloruro di polivinile, definito con la sigla PVC è ricavato da materiali naturali: il 57% da sale e il restante 43% da petrolio. Viene utilizzato in tutto il mondo per la facile lavorabilità e per i suoi requisiti prestazionali.

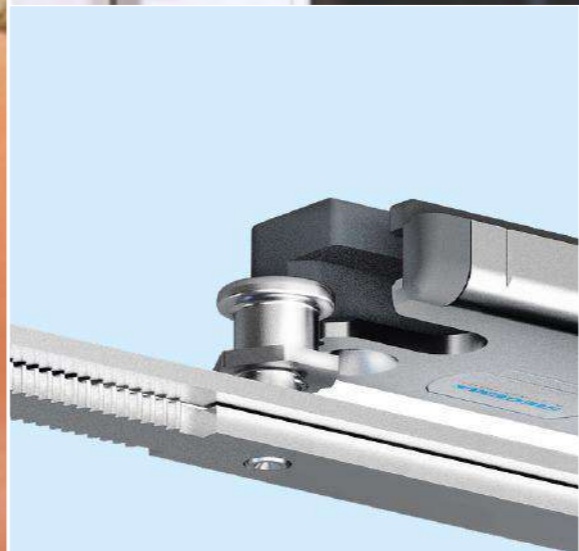

# La sicurezza

## Il Vivere sereni e protetti



Il presupposto principale per vivere sereni è sentirsi tranquilli tra le mura domestiche. Poichè i maggiori tentativi di scasso avvengono attraverso le finestre è importante adottare misure di protezione appropriate. Le finestre Nikita sono prodotte di serie con ferramenta antieffrazione che offre un elevato grado di sicurezza contro i tentativi di intrusione con la forza e con l'impiego di semplici strumenti a leva. La ferramenta dotata di più punti di chiusura, con nottolini a fungo avvitati nel rinforzo e i vetri stratificati con pellicola di sicurezza rendono difficoltoso e/o ritardano il tentativo di scasso.

### Assenza di manutenzione

L'infisso in PVC non richiede una particolare cura, non necessita di verniciature periodiche o di particolari interventi di manutenzione.

La superficie liscia dei profili, inattaccabile dallo sporco, viene pulita semplicemente con acqua, poco detersivo neutro e un panno morbido.

### Manutenzione e ambiente

Il kit di cura e manutenzione, fornito dalla Nikita vi consentirà di conservare il serramento in ottimo stato e di mantenere la perfetta funzionalità nel tempo.



### Detergente

Lo speciale detergente per superfici in PVC consente una pulizia profonda dei profili, dovuta all'inquinamento atmosferico e al riscaldamento.

### Protettivo per guarnizioni

Mantiene morbide, resistenti e idrorepellenti le guarnizioni.

### Lubrificante per meccanismi

Garantisce la scorrevolezza e la funzionalità della ferramenta nel tempo.

# Il trasporto

## L'affidabilità delle Consegne

La consegna della merce avviene con camion di proprietà ed autisti che sono collaboratori interni. Gli infissi vengono collocati su degli appositi contenitori metallici che dispongono di un sistema di blocco per facilitare lo scarico ed evitare la caduta del serramento stesso.

### Movimentazione merci

Di supporto in ogni camion ci sono transpallet elettrici che con l'ausilio delle sponde idrauliche consentono di poggiare a terra i contenitori. I vuoti vengono poi ritirati alle consegne successive.

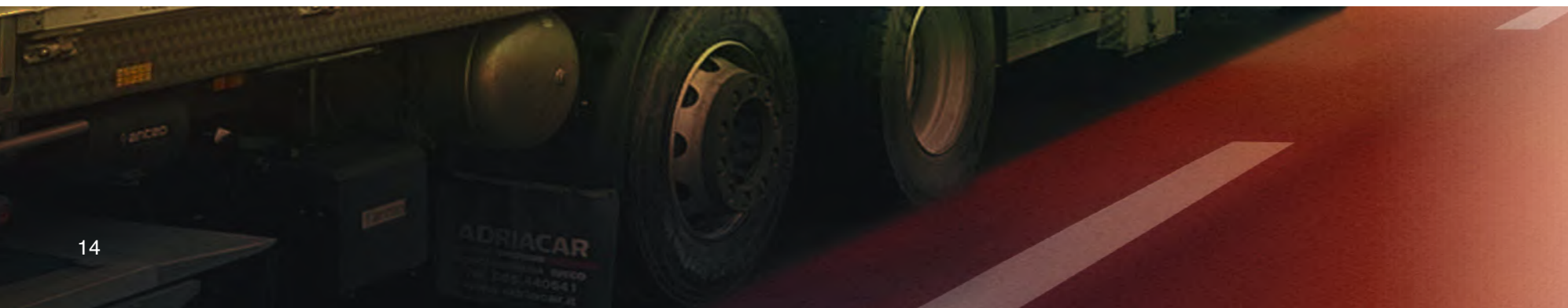



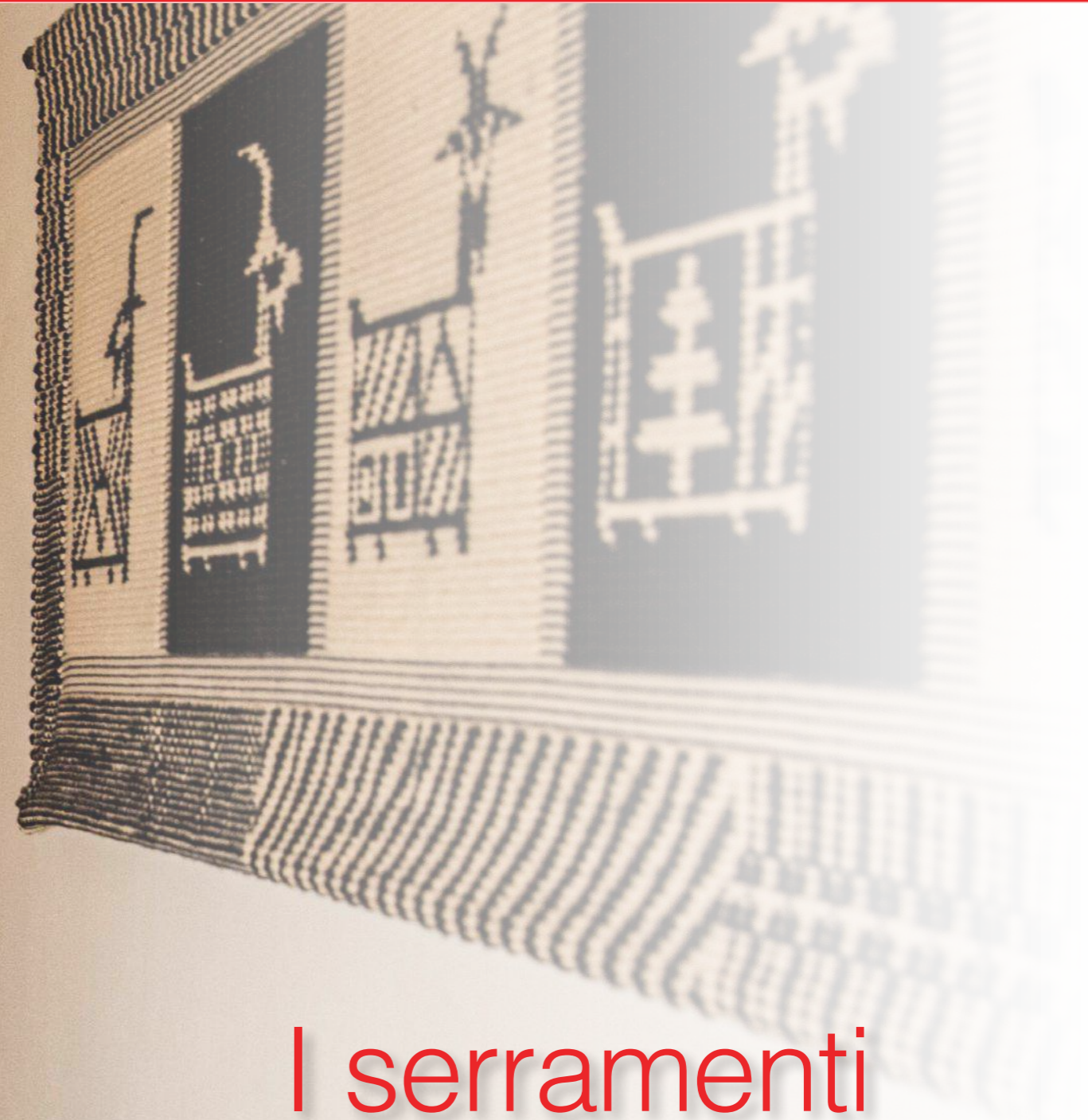

# I serramenti

La gamma completa dei prodotti

Finestre ideate e realizzate per la modulazione dell'irraggiamento solare, per evitare il surriscaldamento interno delle abitazioni.





Tipologie di finestre e portefinestre con molteplici aperture che conferiscono luminosità e areazione alle abitazioni.



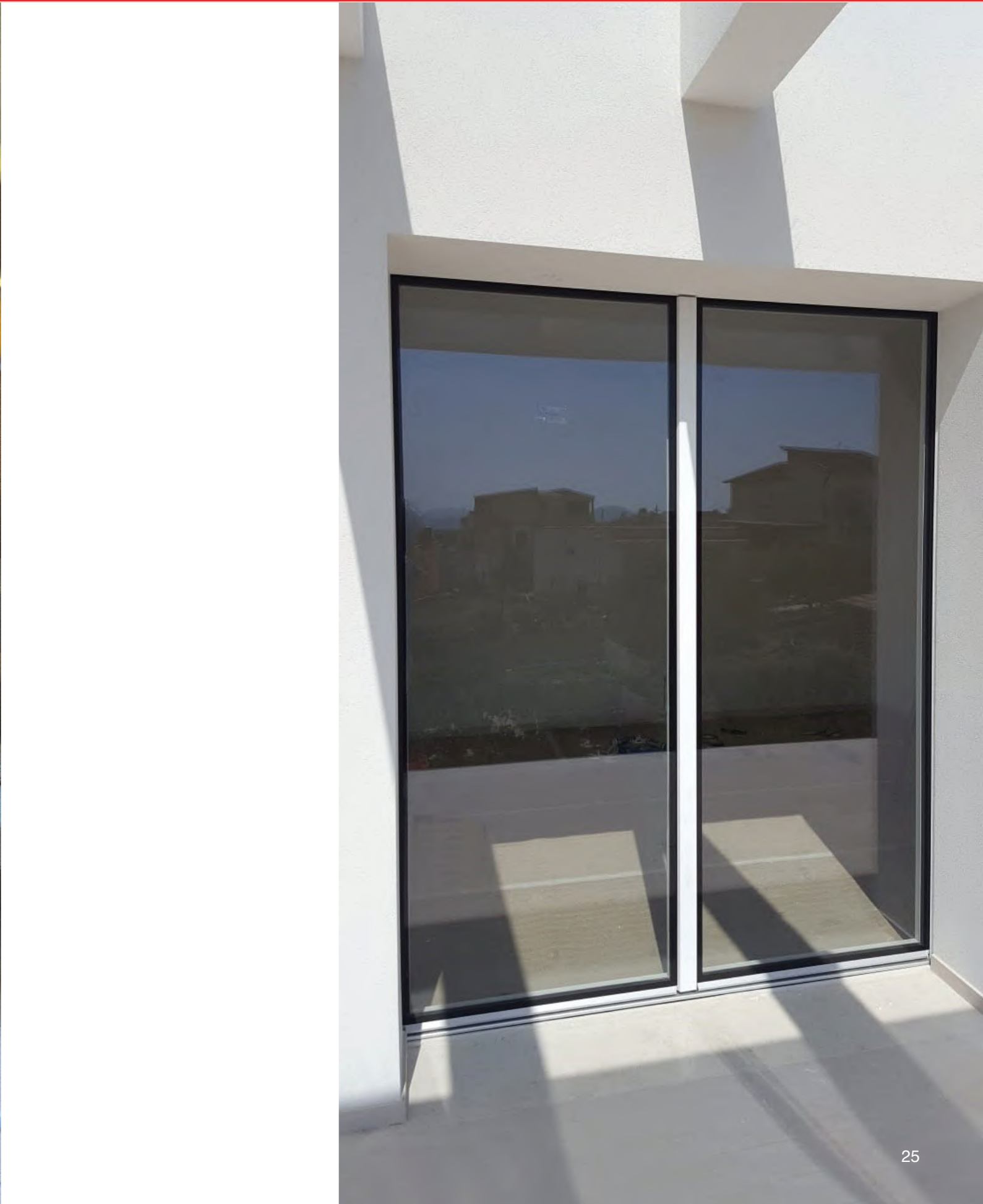



Sistemi scorrevoli in PVC che cambiano  
il modo di vivere la luce naturale.









Oscuranti in PVC, indipendenti o integrati ai serramenti. Assolvono alle funzioni di protezione ed oscuramento della casa e fungono da elemento decorativo della casa.





Portoni con diverse soluzioni in grado di abbinare un gradevole aspetto estetico alle caratteristiche di resistenza, sicurezza e durata.

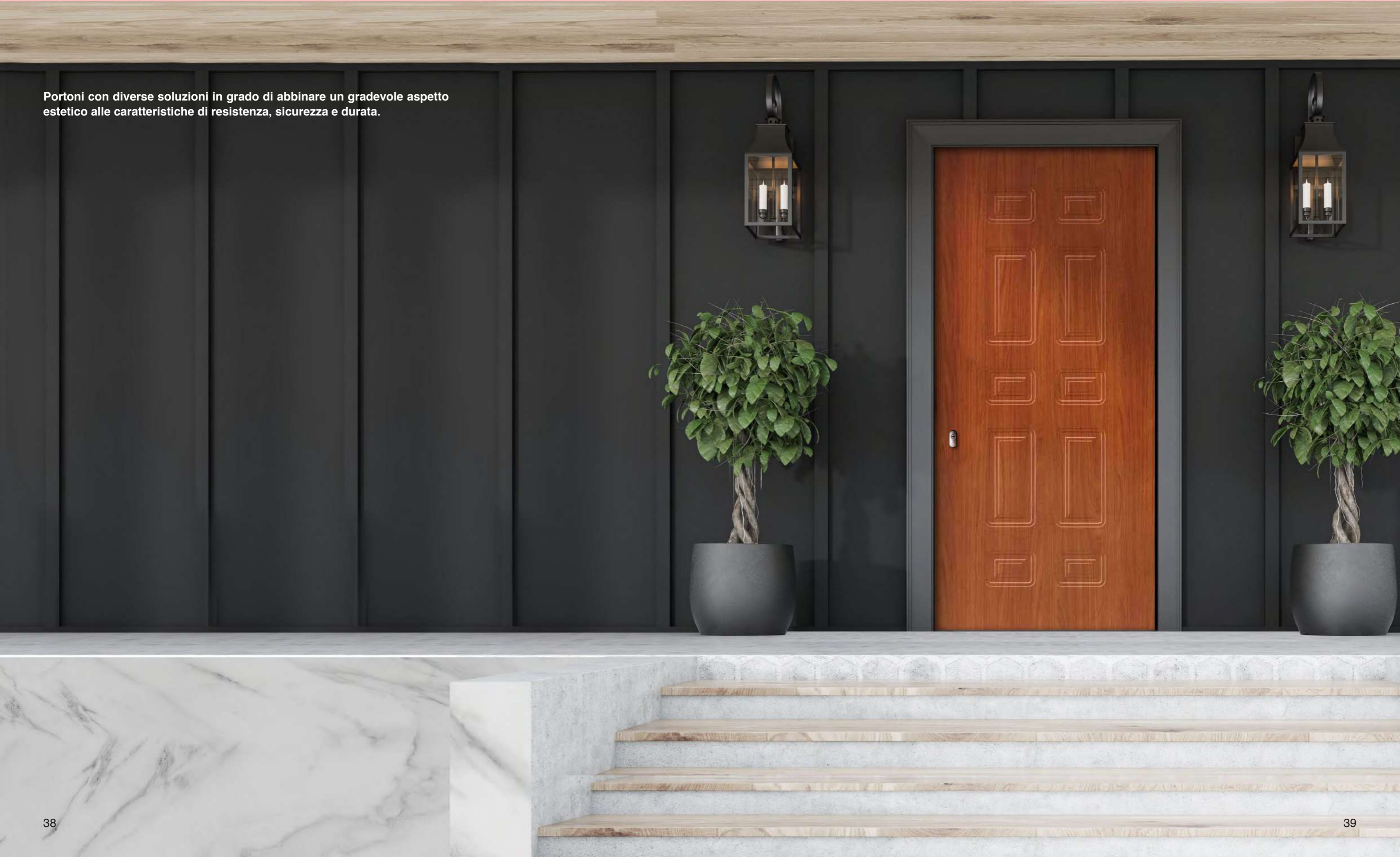







# La garanzia

## La durata e le certificazioni

I prodotti Nikita sono realizzati con materiali di alta qualità, il risultato di una approfondita e costante ricerca.

Nikita rilascia garanzie sulla validità dei prodotti e dei servizi che superano quanto offerto normalmente dal mercato.

**SCHÜCO**  
Prodotto di qualità certificata

Con la presente dichiarazione, Schüco PVC Italia attesta che Lei sta acquistando un prodotto di tecnologia tedesca, progettato e assemblato in Italia. Il documento in oggetto è da ritenersi valido sino al 31/12/2025.

**Controlli di Autenticità**

Il profilo per serramenti in PVC Schüco, oltre a essere testato accuratamente per la resistenza all'urto e agli agenti atmosferici, viene sottoposto anche ad altri test di resistenza. I serramenti Nikita sono realizzati con materiali di alta qualità, il risultato di una ricerca approfondita e costante.

**Serramenti di qualità**

SCHÜCO è il gruppo di lavoro dedicato all'attività di PVC. Schüco produce e distribuisce in Italia i serramenti in PVC Schüco. Schüco è un marchio di qualità, che garantisce la massima durata e la massima resistenza.

**Autenticità**

Il serramento Nikita PVC Schüco è autorizzato a essere installato e utilizzato in Italia. Schüco è un marchio di qualità, che garantisce la massima durata e la massima resistenza.

**Biosafe** **SCHÜCO**

**Certificato di non tossicità dei serramenti in PVC Schüco**

Con la presente dichiarazione, Schüco PVC Italia attesta che Lei sta acquistando un prodotto sicuro per la salute, secondo quanto stabilito dall'ente certificativo italiano Biosafe. Il documento in oggetto è da ritenersi valido sino al 31/12/2025.

**Controlli di Autenticità**

Il serramento Nikita PVC Schüco è autorizzato a essere installato e utilizzato in Italia. Schüco è un marchio di qualità, che garantisce la massima durata e la massima resistenza.



# L'assistenza

## Un Post Vendita tecnico e risolutivo

Un'assistenza tecnica efficace e risolutiva a servizio dei Clienti. Il Partner che lamentasse un difetto di fabbricazione del serramento Nikita sarà sempre supportato nel post-vendita e qualora fosse necessario, potrà richiedere l'intervento di personale tecnico specializzato per la gestione delle situazioni da risolvere.



## Garanzia sulla posa in opera

Solo posatori qualificati garantiscono un'installazione secondo le vigenti norme. Per questo i Partner Nikita vengono formati ed invitati al conseguimento delle certificazioni d'iscrizione all'albo dei posatori esperti. Nikita ha riconosciuto il sistema "PosaClima Premium Plus" il più idoneo per la posa dei suoi serramenti. Nikita distribuisce tutti i prodotti PosaClima e i materiali indicati sul manuale di posa e conformi alla normativa.







# La formazione

**Un'accademia di formazione professionale per i nostri Partner**

Visita all'interno del reparto produttivo e corsi di formazione annuali in sede. Con la collaborazione di docenti esperti e di rilevanza nazionale, si approfondiscono le competenze in ambito marketing, gestione del proprio punto vendita, vetrate isolanti e normative che regolano il Mercato dei Serramenti.



# Il marketing

## Il Marchio e la Comunicazione

Nella più raffinata politica di assistenza e supporto ai propri partner e ai loro punti vendita, Nikita mette in campo una serie di soluzioni che fanno la differenza.

Nikita ha studiato un sistema modulare brevettato, frutto di una ricerca pensata appositamente per il marchio, capace di mettere in evidenza tutte le qualità e le caratteristiche dei prodotti Nikita, progettato da uno studio di architetti e quindi pensato per adattarsi a molteplici spazi.

Nikita offre ai propri Partner di avvalersi di questa soluzione espositiva.

La disponibilità dello spazio all'interno del negozio sarà quindi studiata da architetti che sapranno valutare la migliore opportunità decidendo il modulo espositivo più adatto.

Le possibilità di realizzazione dei moduli, possono variare in molteplici forme che nascono da intelligenti incastri di elementi espositivi.



**Cataloghi prodotti**



**Art. 001**  
**Scegli di scegliere**  
Prezzo unitario € 2

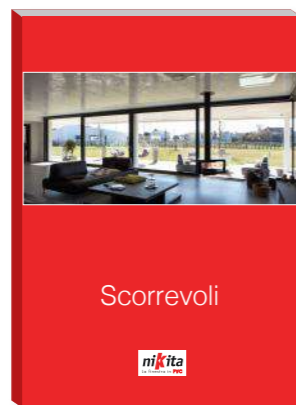

**Art. 002**  
**Scorrevoli**  
Prezzo unitario € 2



**Art. 003**  
**Finestre e Portefinestre**  
Prezzo unitario € 2



**Art. 004**  
**Persiane e Scuri**  
Prezzo unitario € 2



**Art. 005**  
**Cassonetti e Monoblocchi**  
Prezzo unitario € 2



**Art. 006**  
**Porte d'Ingresso**  
Prezzo unitario € 3.20

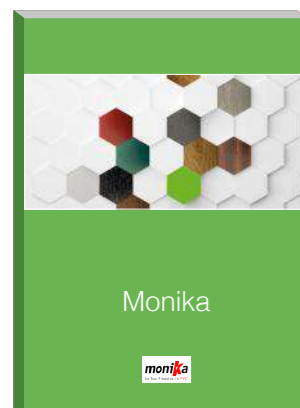

**Art. 007**  
**Monika**  
Prezzo unitario € 2



**Art. 008**  
**Manuale Uso e Manutenzione**  
Prezzo unitario € 5

**Angoli sezione e nodi**



**Art. 013**  
**Campione angolo (sezione finestra)**  
\*Per finiture e modelli disponibili consultare l'ufficio Marketing  
Prezzo unitario € 70



**Art. 014**  
**Campione copricassonetto in PVC**  
\*Per finiture e spessore pannello consultare l'ufficio Marketing  
Prezzo unitario € 30



Standard

Plus

Elegant

Design

**Art. 015**  
**Campione nodo centrale (tipologia 2 ante)**  
\*Per finiture e modelli disponibili consultare l'ufficio Marketing  
Prezzo unitario € 70

Angoli sezione e nodi



**Art. 016**  
Contenitore porta campione  
"angolo finestra"  
Prezzo unitario € 18

**Art. 017**  
Trolley-valigia porta campioni  
"angolo finestra" e cataloghi  
Prezzo unitario € 125

Angoli sezione e nodi

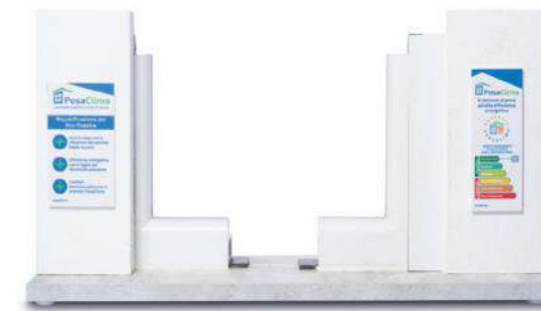

**Art. 018**  
Angolo doppio per mostrare  
la posa in ristrutturazione  
Prezzo unitario € 160

**Art. 019**  
Angolo ideale per mostrare  
il sistema Posaclima  
Prezzo unitario € 110

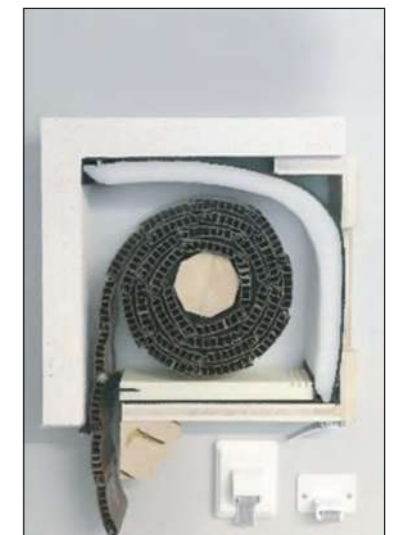

**Art. 020**  
Campione del sistema Renova per  
la coibentazione del Cassonetto  
**ISPEZIONE INFERIORE**  
Prezzo unitario € 85

**Art. 021**  
Campione del sistema Renova per  
la coibentazione del Cassonetto  
**ISPEZIONE FRONTALE**  
Prezzo unitario € 85



**Art. 023**  
Tavolino per Show Room  
h=100 x p 45 x l 85 cm  
Prezzo unitario € 53

**Strumenti di vendita**



**Art. 022**  
Valigetta da cantiere  
contenente KIT PRESE MISURE  
Prezzo unitario € 80



**Art. 025**  
Appendino  
Prezzo unitario € 20 (50 pezzi)



**Art. 026**  
Pannello portone 50x70cm  
Prezzo unitario € 25



**Art. 027**  
Coupon  
Prezzo unitario € 0.80



**Art. 028**  
Cofanetto con prodotti  
per la pulizia e la manutenzione  
dei serramenti  
Prezzo unitario € 15

## Materiali pubblicitari

### Art. 029

**Cartellone stradale**  
**formato 240x170cm**

contributo spesa pari al 50%  
(escluso taxa di affissione)



### Art. 030

**Insegna luminosa realizzabile**  
**a misura**

contributo spesa pari al 50%  
(escluso taxa di affissione)



## Materiali pubblicitari

### Art. 031

**Cartellone pubblicitario**  
**formato 6x3mt**

contributo spesa pari al 50%  
(escluso taxa di affissione)



### Art. 032

**Telone occhiellato**  
**formato 300x100cm**

Prezzo unitario € 120



**Materiale da esposizione**



**Art. 033**  
**Pannello negozio 140x50cm**  
con lettere a rilievo  
Prezzo unitario € 75



**Art. 034**  
**Orologio da parete**  
Prezzo unitario € 20



**Art. 035**  
**Vetrofania 37x22cm**  
Prezzo unitario € 8



**Art. 036**  
**Vetrofania 28x17cm**  
Prezzo unitario € 7



**Art. 037**  
**Quadro "Angolo perfetto"**  
**in cartotecnica plastificata 48x62cm**  
Prezzo unitario € 45



**Art. 038**  
**Quadro "Vetro termico"**  
**in cartotecnica plastificata 48x62cm**  
Prezzo unitario € 45

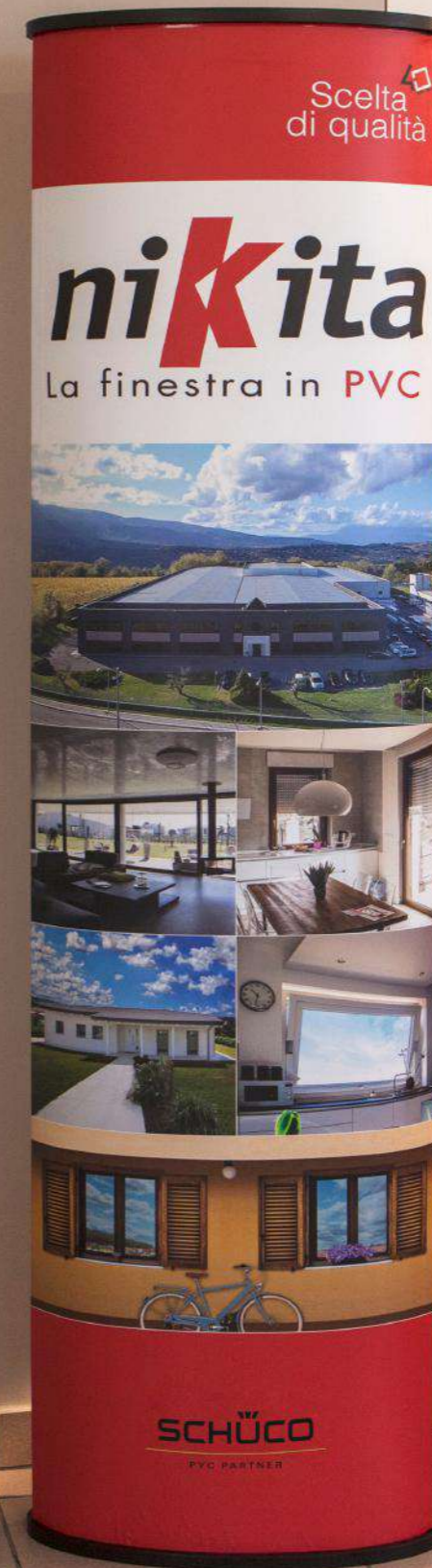

**Art. 039**  
**Totem bifacciale lucido**  
**in cartotecnica plastificata**  
**55x200cm**  
Prezzo unitario € 70

**Materiale da esposizione**

**Art. 040**  
**Pannello Show Room 100x140cm**  
in forex da 5mm  
Prezzo unitario € 70

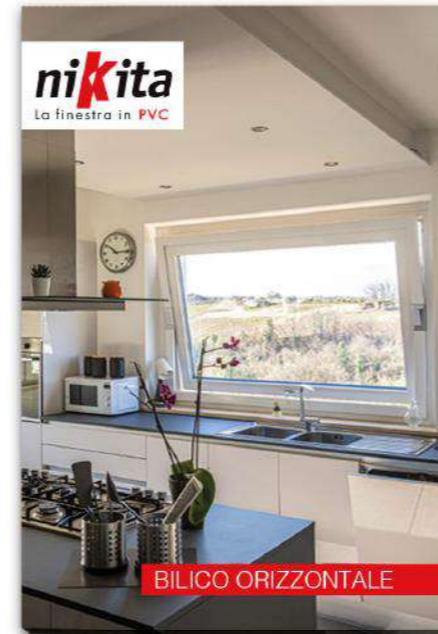

**Art. 041**  
**Quadri a parete 50x70cm**  
Prezzo unitario € 45



Materiale da esposizione



**Art. 042**  
Roll-up 90x200cm  
Prezzo unitario € 120

Materiale da esposizione



**Art. 042**  
Roll-up 90x200cm  
Prezzo unitario € 120



Materiale da esposizione



**Art. 092**  
Led-wall da interno.  
per l'ingresso principale  
del punto vendita (vetrina)  
64x160cm  
Prezzo unitario € 3.000

Materiale da esposizione



**Art. 043**  
Bandiera Nikita per esterno  
140x300cm  
Prezzo unitario € 100

**Materiale da esposizione e gadget**



**Art. 044**  
Profumatore d'ambiente  
Prezzo unitario € 32



**Art. 048**  
Caricatore telefono  
Prezzo unitario € 5



**Art. 045**  
Shopper tessuto  
Prezzo unitario € 3



**Art. 050**  
Metro pieghevole in legno da 2 metri  
Prezzo unitario € 3

**Articoli da ufficio e gadget**



**Art. 046**  
Zaino poliestere tasca anteriore  
Prezzo unitario € 40



**Art. 047**  
Cartella sottobraccio in poliestere  
Prezzo unitario € 35



**Art. 049**  
Agenda appunti con penna  
Prezzo unitario € 10



**Art. 051**  
Flessometro in metallo da 5 metri  
Prezzo unitario € 10

Articoli da ufficio e gadget



**Art. 052**  
**Borraccia**  
Prezzo unitario € 7



**Art. 053**  
**Ombrello con luce led**  
Prezzo unitario € 35



**Art. 054**  
**Adesivi prespaziati**  
Dimensione grande 15x30cm  
Dimensione piccola 10x15cm  
Prezzo unitario € 10



**Art. 056**  
**Calcolatrice**  
Prezzo unitario € 10



**Art. 055**  
**Post-it da 25 fogli**  
Prezzo unitario € 0,90



**Art. 057**  
**Box contenitore per cataloghi e listini tecnici-commerciali**  
Prezzo unitario € 8.50



**Art. 058**  
**Cartellina Nikita per preventivi**  
Prezzo unitario € 1.20



**Art. 059**  
**Block-Notes formato A4**  
Prezzo unitario € 1.60



**Art. 060**  
**Penna Monocolore**  
Prezzo unitario € 0.80



**Art. 061**  
**Penna Multicolor**  
Prezzo unitario € 1



**Art. 062**  
**Smart watch Orologio**  
Prezzo unitario € 40  
\*immagine indicativa



**Art. 063**  
**Cappellino bianco**  
Prezzo unitario € 4.50  
\*immagine indicativa



**Art. 064**  
**Cappello zuccotto in lana**  
Prezzo unitario € 6.50  
\*immagine indicativa



**Art. 065**  
**Scaldacollo in pail**  
Prezzo unitario € 6.50  
\*immagine indicativa

## Cartelle finiture

**Art. 066**  
Cartella colori  
**Finiture Standard**  
Prezzo unitario € 16



**Art. 068**  
Cartella colori  
**Finiture a Richiesta**  
Prezzo unitario € 8.50



## Abbigliamento



**Art. 070**  
**Abbigliamento da lavoro**  
**(invernale/estivo)**  
Prezzo unitario € 80

**Gilet lavoro**  
Prezzo unitario € 45

**Utensili da lavoro**



**Art. 071**  
Maniglia da cantiere con  
estrattore perno cerniera  
superiore "Siegenia"  
Prezzo unitario € 5



**Art. 072**  
Chiave registrazione  
ferramenta "Siegenia"  
Prezzo unitario € 4



**Art. 073**  
Utensile smontaggio  
fermavetri  
Prezzo unitario € 5



**Art. 074**  
Paletta di vetratura  
Prezzo unitario € 12



**Art. 075**  
Maniglia da cantiere  
base  
Prezzo unitario € 2.50



**Art. 076**  
Chiave registrazione  
ferramenta "Siegenia"  
(forbice e cerniera anta)  
Prezzo unitario € 3



**Art. 077**  
Estrattore perno  
cerniera superiore  
"Schuco"  
Prezzo unitario € 4



**Art. 078**  
Pennarelli ritocco  
Prezzo unitario € 12

**Utensili da lavoro**



**Art. 078**  
Solvente/detergente PVC - profili  
in massa bianco (aggressivo) 1000ml  
Prezzo unitario € 6



**Art. 079**  
Solvente/detergente PVC - profili  
rivestiti 1000ml  
Prezzo unitario € 6



**Art. 080**  
Pulitore guarnizioni 50ml  
Prezzo unitario € 3



**Art. 081**  
Spray lubrificante ferramenta 20ml  
Prezzo unitario € 2.50



**Art. 082**  
Panno pulizia pz 10  
Prezzo unitario € 8

## Utensili da lavoro

**Art. 093**  
**Cassetta Ricambi**  
Coperture e accessori completi  
50x19x38 cm  
Prezzo unitario € 70



**Art. 024**  
**Kit di pulizia**  
Detergente specifico per profili in PVC rivestiti (pellicola) idoneo per la rimozione di residui di intonaco, colla per piastrelle, vernice e gesso  
Prezzo unitario € 8

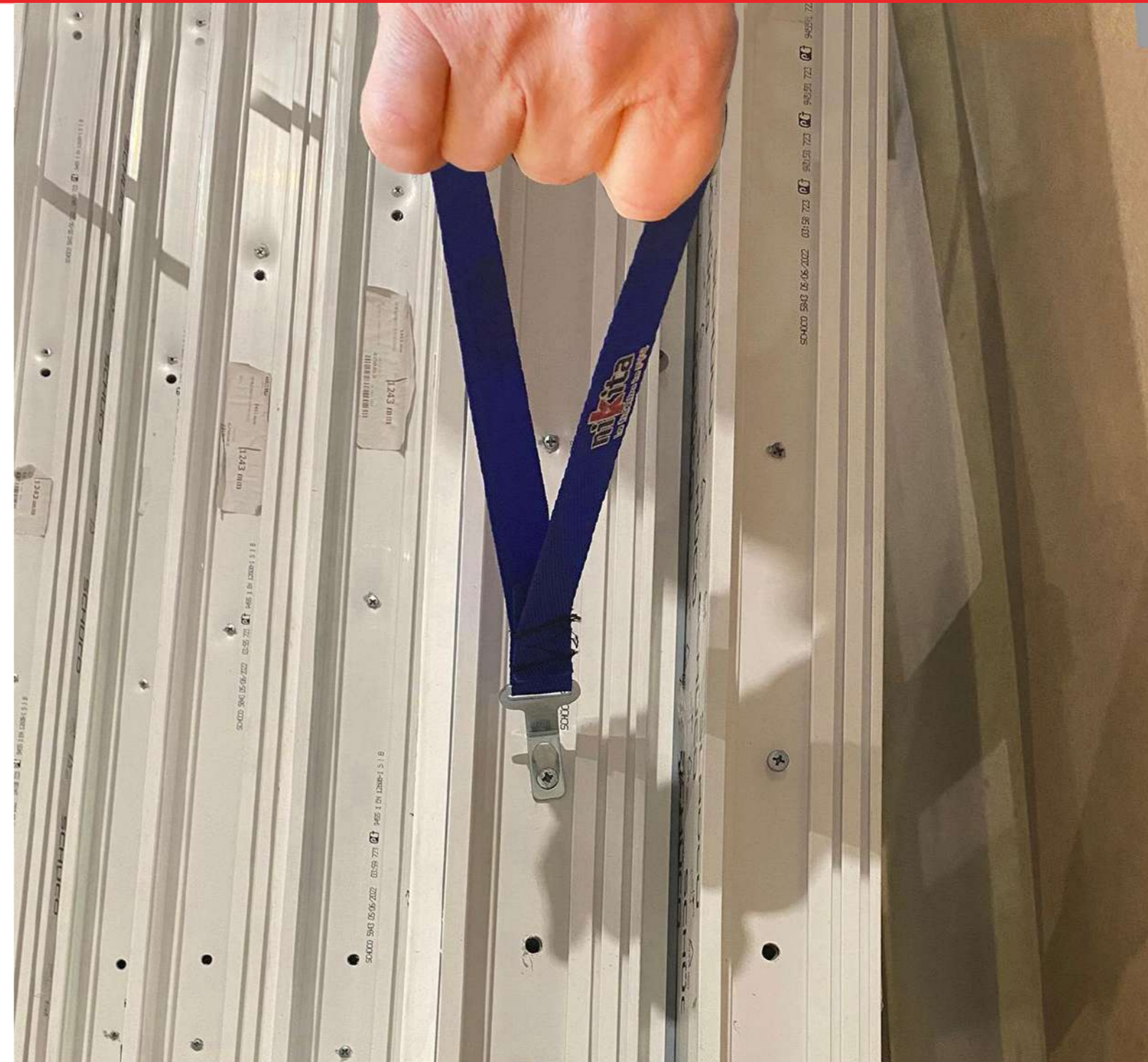

**Art. 084**  
**Cinghia con gancio per lo scarico e il trasporto dei serramenti**  
Prezzo coppia € 8



Personalizzazione automezzi



Personalizzazione automezzi



**Art. 085**  
**Autoveicolo Nikita**  
Usato o nuovo a seconda della disponibilità, in comodato d'uso gratuito, per la durata di due anni, è possibile ricevere una autovettura personalizzata per l'espletamento dell'attività di vendita e promozione della gamma prodotti Nikita e Monika  
\*Vedasi condizioni generali di contratto



## Personalizzazione automezzi



## Personalizzazione automezzi



### Art. 086

#### Personalizzazione automezzo

Automezzo da far pervenire in azienda  
oppure concordare diversa modalità  
di esecuzione dell'allestimento

Prezzo unitario € 600

## Espositori modulari

### Art. 087

#### Modulo espositore a L

\* Vedasi contratto di utilizzo degli espositori

Prezzo unitario € 480

Canone annuale

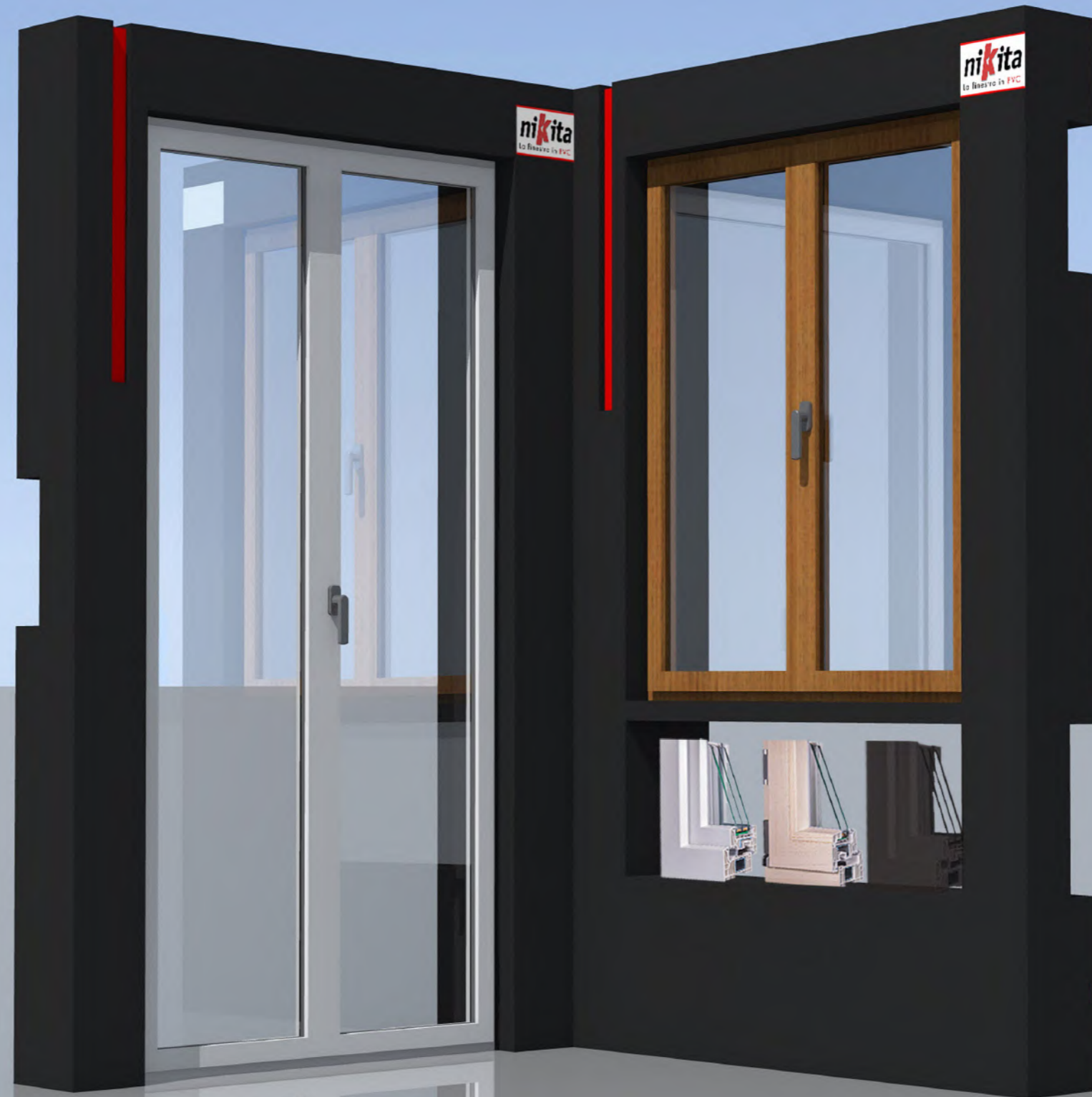
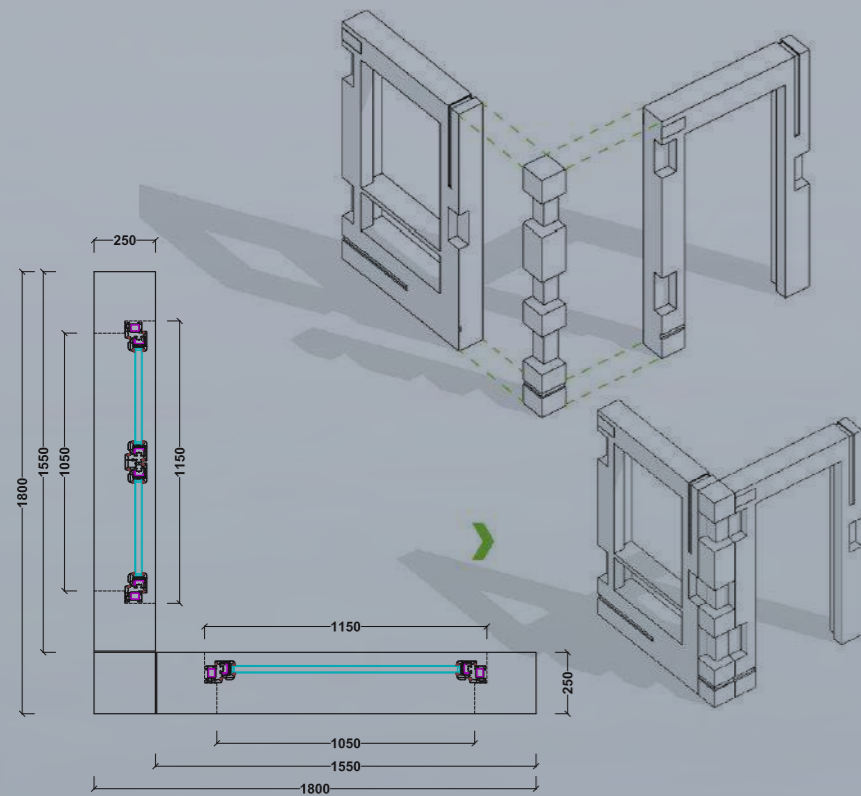

## Espositori modulari

### Art. 087

#### Modulo espositore a L

\* Vedasi contratto di utilizzo degli espositori

Prezzo unitario € 480

Canone annuale

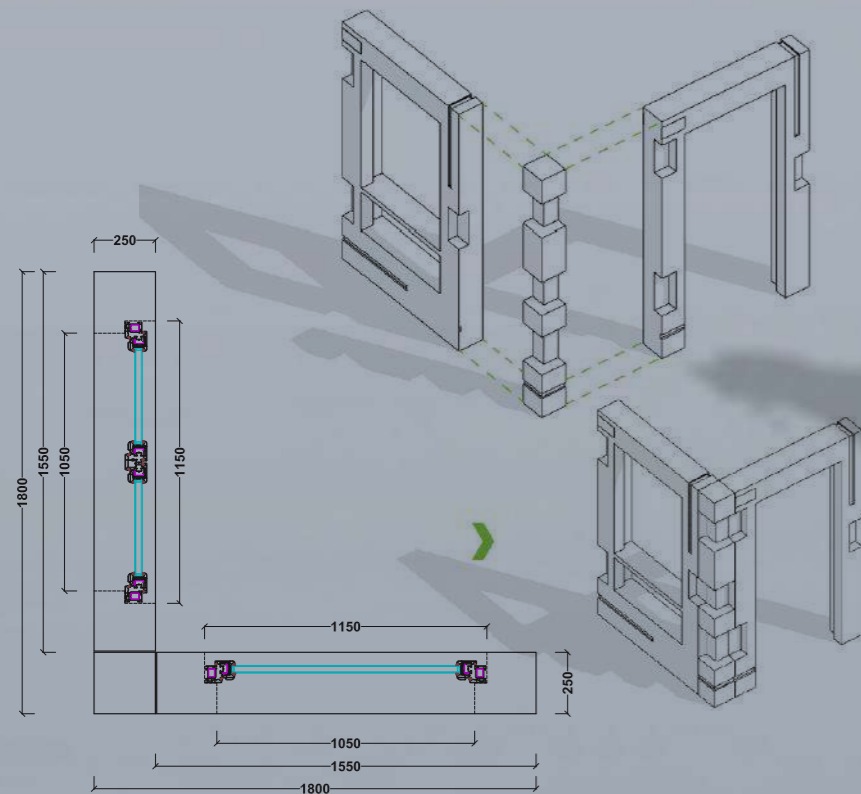

## Espositori modulari

### Art. 088

#### Modulo espositore a Z

\* Vedasi contratto di utilizzo degli espositori

Prezzo unitario € 750

Canone annuale

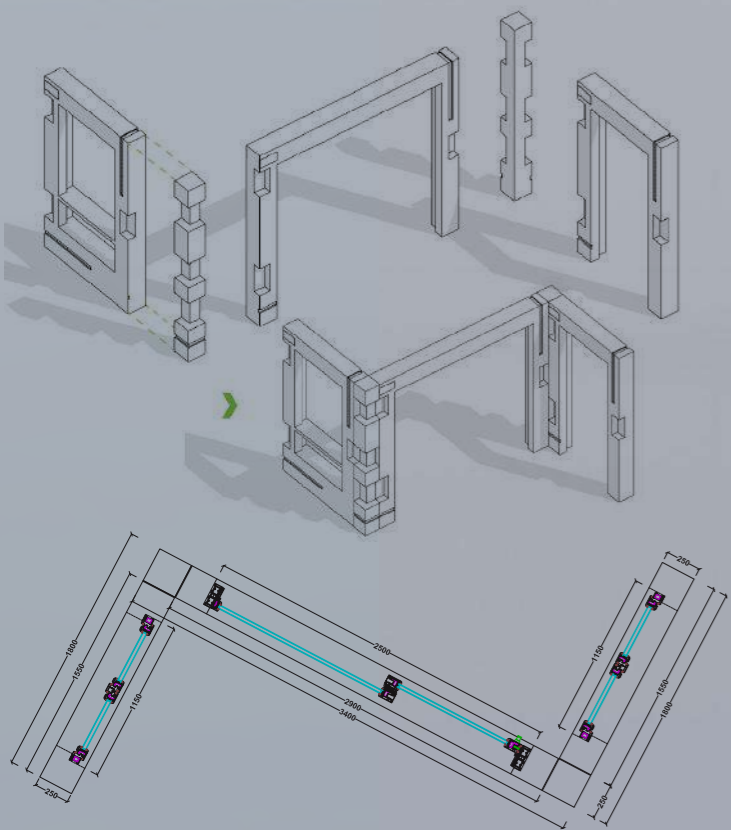
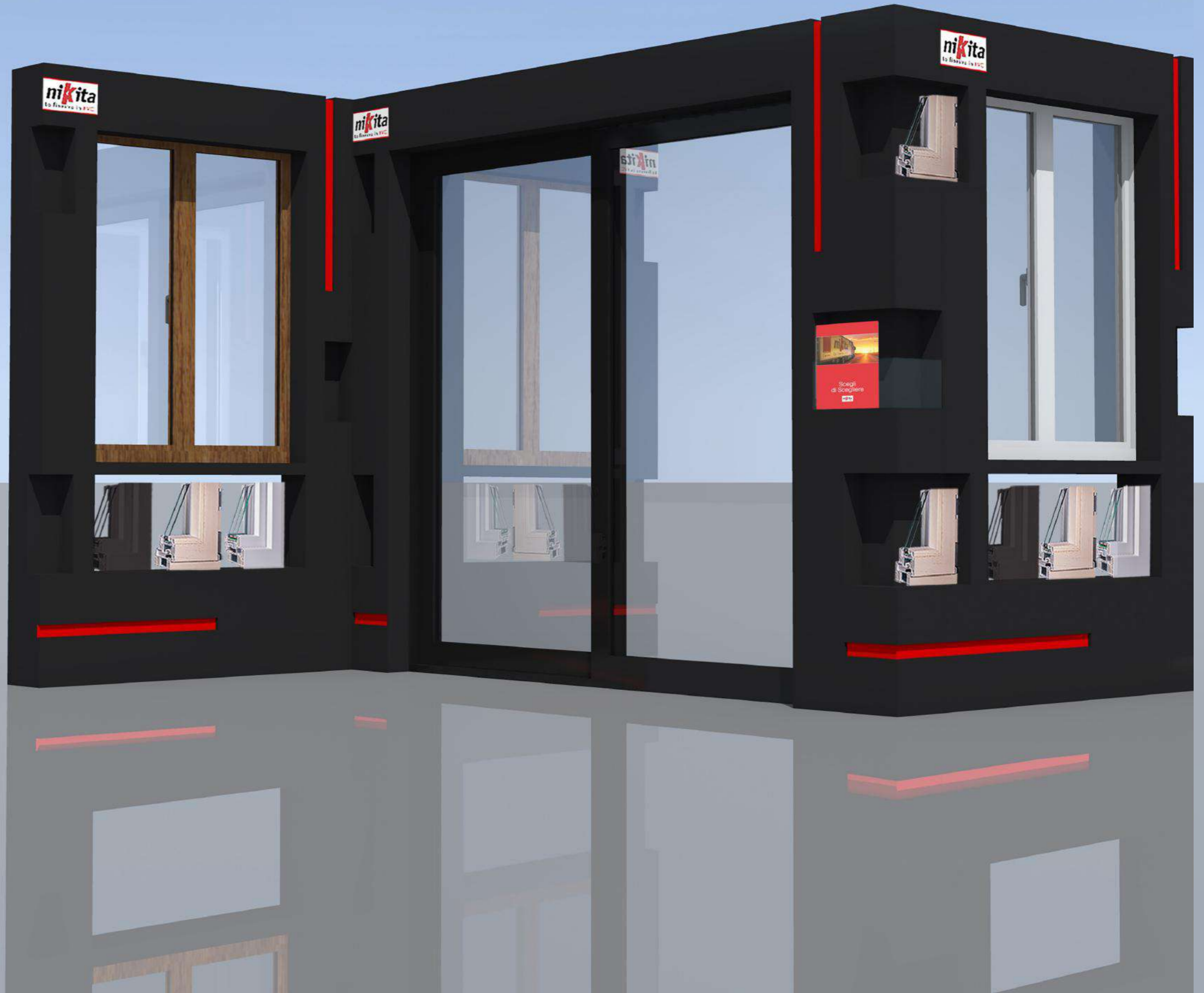

## Espositori modulari

**Art. 089**

**Modulo espositore a C**

\* Vedasi contratto di utilizzo  
degli espositori

Prezzo unitario € 750  
canone attuale

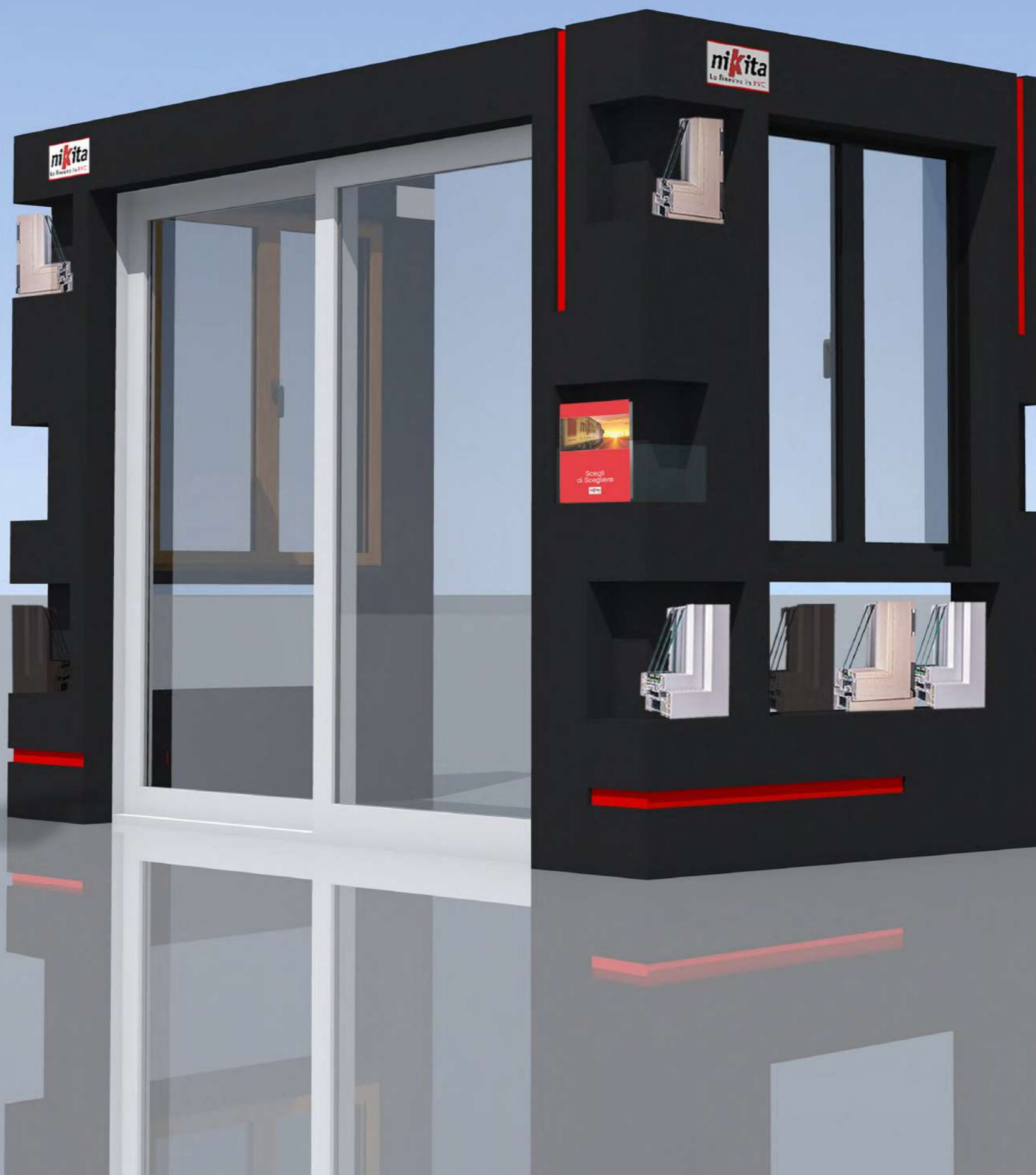
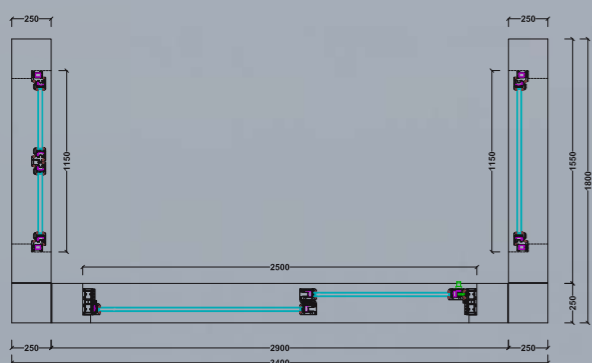
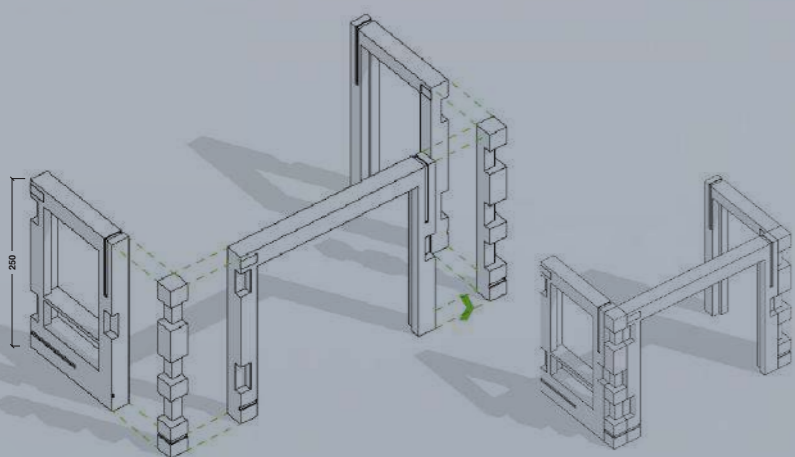

## Cubi espositivi

**Art. 090**  
**Cubo espositore modello "A" 60x60cm**  
Prezzo unitario € 150  
\* Vedasi contratto di utilizzo  
degli espositori



**Art. 091**  
**Cubo espositore modello "B" 80x80cm**  
Prezzo unitario € 190  
\* Vedasi contratto di utilizzo  
degli espositori





**nikita**  
La finestra in PVC



Member of CISQ Federation



Le foto illustrate e le informazioni tecniche contenute nella presente brochure sono indicative e possono essere modificate, anche senza preavviso, a discrezione di NIKITA PVC in qualsiasi momento. Tutte le parti in questa brochure, foto comprese, sono di proprietà di NIKITA PVC. Il cliente non potrà fondare alcun reclamo su eventuali differenze tra la merce fornita e quanto risulta dal materiale dimostrativo in suo possesso. La riproduzione, anche parziale, è vietata in ogni forma e con ogni mezzo.

Numero Verde  
**800 121331**

Progetto Ikebeo TV  
Stampa Arte della Stampa CH

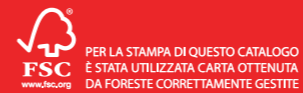





**NIKITA PVC**

Zona Industriale, sn

66030 Filetto (Chieti) - Abruzzo - Italia

T. 0871 891263

[info@nikitasrl.it](mailto:info@nikitasrl.it) - [nikitasrl.it](http://nikitasrl.it)